

VITRINAS | Helado

ARMARIOS DE EXTENSIÓN DE HELADO

VBG 3W

CUSTOMIZATION AVAILABLE
PERSONALIZZAZIONE DISPONIBILE











DETALLES



Interruptor principal, interruptor de luz y termostato digital de serie



Luces a lo largo de todo el marco del cuerpo



Acceso sin manos - retenedor mecánico de puerta

CARACTERÍSTICAS GENERALES

- Armario de acero pintado en blanco tanto en el interior como en el exterior
- Espuma en ciclopentano (60 mm de espesor)
- Refrigeración estática
- Descongelación manual
- Termostato digital
- Luz LED interior
- Interruptor general separado y Interruptores de luz independientes para luz interior
- Puerta climatizada con doble vidrio de seguridad templado
- Puerta negra "sin marco" con cristal templado de seguridad
- Cantidad de bandejas de helado 360x165x120mm (5 Litros): 3 piezas
- Filtro de condensador fácilmente extraíble
- N. 4 pies ajustables
- Clase de energía: B

ESPECIFICACIONES TÉCNICAS

Capacidad	78 L
Temperatura	-16° - -18°C
Consumo	3.2 kWh/24h
Potencia Nominal	230 W
Nivel de ruido	43 dB(A)
Peso Neto	35 Kg
Peso Bruto	56 Kg
Dimensiones Externas (Ancho x Profundo x Alto mm)	670x750x392
Dimensiones Internas (Ancho x Profundo x Alto mm)	550x415x210
Dimensiones de embalaje (Ancho x Profundo x Alto mm)	734x813x574
Cantidades de carga 20' / 40' / 40'HQ	84/168/168

DIMENSIONES DEL PRODUCTO

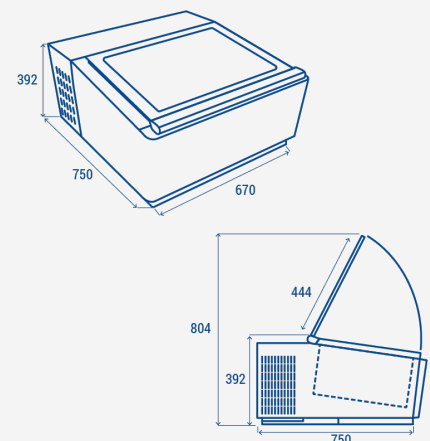

CERTIFICACIÓN

CE  RoHS

